

W jaki sposób możemy samodzielnie pomalować nawiewnik Maxiglaze ze sztaby – krok po kroku

Jakie elementy będą nam potrzebne:

1. Aluminiowy profil korpusu nawiewnika.
2. Aluminiowy profil czerpni.
3. Aluminiowy profil regulatora nawiewu.
4. Uszczelka regulatora dostarczana w zwoju.
5. Wspornik czerpni.

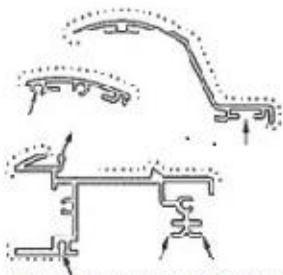

Wypunktowane miejsca: malować
Oznaczone strzałką: nie można malować

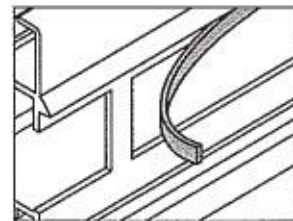

Montaż uszczelki

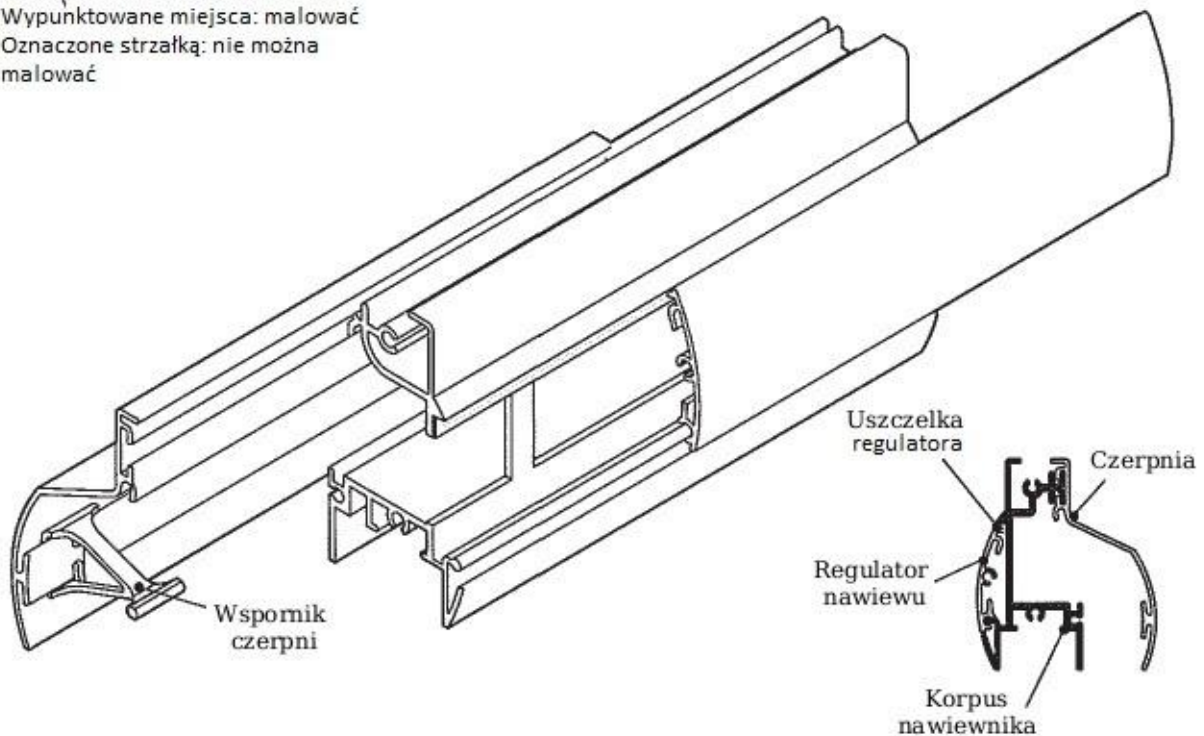

Czynności po malowaniu:

1. Nałóż uszczelkę regulatora na korpus, a następnie przytnij do odpowiedniej długości. Nie rozciągaj uszczelki.
2. Umieść odpowiednio regulator nawiewu w korpusie, ostrożnie przesuwając wzdłuż, aby nie uszkodzić uszczelki.
3. Ustaw profil czerpni w linii korpusu i wsuń wzdłuż.
4. Umieść odpowiednio wsporniki czerpni pomiędzy korpusem a czerpnią i wsuń. Jeżeli używasz aluminiowej czerpni, jeden wspornik przypada na każde 300 mm jej długości. Gdy używasz plastikowej czerpni, przeznacz jeden wspornik czerpni na każde 200 mm jej długości.
5. Przeczytaj również instrukcję dotyczącą montażu nawiewnika. Znajdziesz ją pod tym [adresem](#)

Materiał chroniony prawem autorskim - wszelkie prawa zastrzeżone. Wszelkie prawa w tym Autora, Wydawcy i Producenta bazy danych zastrzeżone. Jakiegokolwiek dalsze rozpowszechnianie artykułów zabronione. Korzystanie z serwisu i zamieszczonych w nim utworów i danych wyłącznie na zasadach określonych w Regulaminie Korzystania z Serwisu. Zapoznaj się z regulaminem.